

Pressalit New Scandinavia® mit Absenkautomatik,
inkl. BP9 Universalscharnier mit Quick-Release

Nr. 472xxx-BP9999
mit Deckel



Design/Baujahr

Pressalit, 2005, eingetragenes Warenzeichen und geschütztes Design

Produktbeschreibung

PRESSALIT WC-Sitz mit Deckel, Modell "New Scandinavia",
Art. Nr. 472 aus durchgefärbtem Duroplast mit Absenkautomatik,
mit Fahnen in verchromtes Zink, Quick-Release Universalscharnier
aus V2A Edelstahl und glasverstärktes Polyamid

- mit BP9 Quick-Release Universalscharnier
- Demontage von Sitz/Deckel erleichtert die Reinigung
- Scharnierabstand: 130- 220 mm
- zeitloses Design mit runden Kanten
- Belastbarkeit - Sitzring 240 kg
- Absenkautomatik
- enorme Passfähigkeit auf Universalkeramiken
- 10 Jahre Garantie

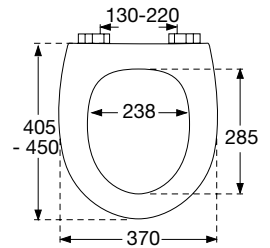

Farbprogramm xxx

000 weiß, 001 schwarz, 004 moosgrün, 013 bahamabeige,
052 manhattan, 058 sorrento blau, 068 bermudablau,
112 antrazitgrau, 125 sunset, 143 caramel, 155 flame, 188 blau,
273 pergamon, 329 dark purple, 335 hot pink, 338 midnight blue

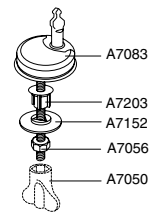

Alternatives Scharnier

BQ7 Universalscharnier mit Kippanker und Quick-Release

Scharnieroberfläche

999 Rostfreier V2A Edelstahl

Ersatzteile

A4023 Puffer für Deckel, zum Eindrücken, oval, grau
A4033 Puffer für Sitzring, zum Eindrücken, oval, grau
A9172 Druckknopf und Feder

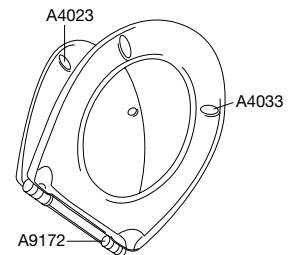

Die Form ruft in Ihnen Erinnerungen wach? Kein Wunder! Das Design ist tatsächlich ein Rendezvous zwischen Vergangenheit und Zukunft. Ein Klassiker neu gestaltet - mit Quick Release und Absenkautomatik. Die Linien sind reizvoll. Die Front lächelt Sie an. Und es gibt allen Grund zum Lachen. Der Sitz passt auf vielen neuen Becken - auch den D-förmigen.

| | | | |
|-----------------------------|---|---|-----------------------------------|
| Gewicht | Nettogewicht ca. 2,700 kg, inkl. Scharnier | | |
| Verpackung | Einzelkarton 5 Einzelkartons in einem Masterkarton 18 Masterkartons (90 Sitze) auf einer Palette | Abmessungen: 449x381x64 mm 456x388x340 mm | Gewicht: 2,900 kg 15,000 kg |
| Materialbeschreibung | Wc-Sitz: Das Material ist durchgefärbter Duroplast (UF A 10 = Ureaformaldehyd) frei von umweltgefährdenden Stoffen. UF-Kunststoff besteht zu 67% aus Harnstoff-Formaldehydharz, zu 28% aus Zellulose sowie zu 5% aus Mineralien, Pigmenten, Schmiermitteln und Feuchtigkeitsgehalt. Der Rohstoff des Lieferanten enthält bis zu 0,03% freies Formaldehyd, nach dem Aushärten noch weniger. Puffer: EVA (Copolymer aus Ethylen und Vinylacetat). Fahren: Verchromte Zinkfahnen in Zamak 5 Typ ZnAl4Cu1 gemäß EN1774 Oberflächenbelag: Kupfer (Cu), Nickel (Ni), Chrom (Cr) Hydraulische Dämpfer in Polycarbonat PC Druckknopf in SEBS/SBS Fahrenbuchse in Polyacetal POM Scharnier: QR-Zapfen und Abdeckkappe in V2A Edelstahl Type W.nr. 1.4301/M gemäß DIN 17441/85. Regulierungsscheibe in 50% glasverstärktes Polyamid (Nylon) Grivory GV-5H. Integrierte Unterlegscheibe in TPU. | | |
| Paßliste | Für universelle Keramiken verwendbar - siehe www.pressalit.com | | |
| Reinigung | Verwenden Sie für die Reinigung des WC-Sitzes eine milde Seifenlösung. Stellen Sie sicher, dass keine Feuchtigkeit auf WC-Sitz und Scharniere zurückbleibt. Trocknen Sie den WC-Sitz sowie die Scharniere hierzu mit einem weichen Tuch. Vermeiden Sie den Kontakt von WC-Sitz und Scharnieren mit WC-Reinigern bzw. chlorhaltigen, scheuernden oder ätzenden Reinigungsmitteln. Dies kann zu Beschädigungen bzw. Flugrost führen. Achten Sie bei der Reinigung der Toilette darauf, dass WC-Sitz und Deckel hochgeklappt sind, bis das Reinigungsmittel weggespült ist. Die Garantie betrifft Material- oder Fabrikationsfehler innerhalb von 10 Jahren ab Rechnungsdatum. Druckfehler, kleinere technische Änderungen und Modellabweichungen sind vorbehalten. | | |



Pressalit A/S, Denmark



www.pressalit.com

Pressalit GmbH
Ramskamp 71-75
D-25337 Elmshorn
Tel. (+49) 04121/78887-0
Fax (+49) 04121/78887-20
gmbh@pressalit.com

Franz Schrógenauer Ges.m.b.H.
Rottenbacher Str. 23
A-4680 Haag am Hausruck
Tel. (+43) 07732/3911-0
Fax (+43) 07732/3919,3910
office@schroegenauer.at
www.schroegenauer.at

HPK Karlin
Bodenacher 19
CH-2564 Bellmund
Tel. 032/331 56 16/17
Fax 032/331 57 16
info@hpk-karlin.ch
www.hpk-karlin.ch

Pressalit A/S
Pressalitvej 1
DK-8680 Ry
Tel. (+45) 8788 8788
Fax (+45) 8788 8789
pressalit@pressalit.com