

Pressalit Papierhalter (Duroplast)

Nr. 480xxx

Design/Baujahr

Pressalit, 2005

Produktbeschreibung

PRESSALIT Papierhalter Art. Nr. 480 in Duroplast
- Abreißkante, ermöglicht Bedienung mit einer Hand
- integrierte Clip-Funktion für das Einstecken von
Magazinen oder Gimmicks
- 10 Jahre Garantie

Farbprogramm xxx

000 weiß, 001 schwarz, 155 flame, , 273 pergamon
(auch in Holz Lieferbar, siehe Rückseite)

Ersatzteile

A8837 Montagesatz

Gewicht

Nettogewicht ca. 0,370 kg

Verpackung

A3144 Einzelkarton
600 Stück auf einer Palette

Abmessungen:
140x189x50 mm

Gewicht:
0,450 kg

Materialbeschreibung

Das Material ist durchgefärbter Duroplast (UF A 10 = Ureaformaldehyd) frei von umwelt-gefährdenden Stoffen. UF-Kunststoff besteht zu 67% aus Harnstoff-Formaldehydharz, zu 28% aus Zellulose sowie zu 5% aus Mineralien, Pigmenten, Schmiermitteln und Feuchtigkeitsgehalt. Der Rohstoff des Lieferanten enthält bis zu 0,03% freies Formaldehyd, nach dem Aushärten noch weniger.

Aufhängung: POM (Polyoxymethylen)

Bügel: Rostfreier Stahl Ø6

Feder: Rostfreier, säurefester Draht

Montage

Kann mit dem mitgelieferten Montagesatz in allen Wandmaterialien sowie Holz und Holzplatten montiert werden.

Reinigung

Eine milde Seifenlösung verwenden. Nicht im feuchten Zustand lassen, sondern anschließend mit einem weichen Tuch abtrocknen.

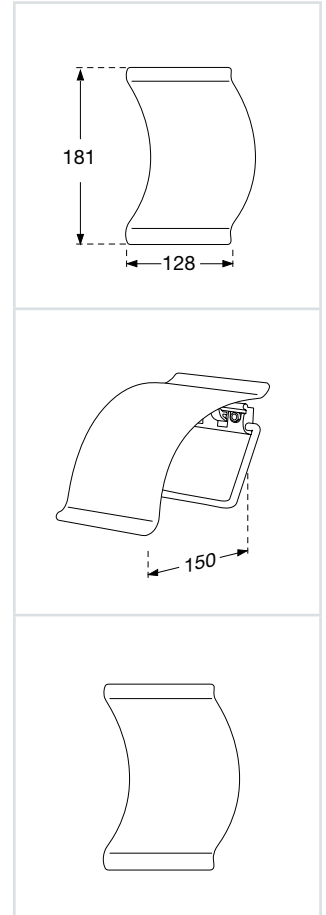

Papierrollenhalter in einem eleganten Design, das mit den Pressalit WC-Sitzen harmoniert. Er lässt sich mit einer Hand bedienen, da eine integrierte Feder das Papier "hält". Ausserdem hat er eine Clip-Funktion zur Wandseite hin, entwickelt zum Einstecken von Magazinen, Zeitungen, Postkarten und, und, und.

Pressalit Papierhalter (Holz)

Nr. 480xxx

Design/Baujahr

Pressalit, 2005

Produktbeschreibung

PRESSALIT Papierhalter Art. Nr. 480 in echtholz.
- Abreißkante, ermöglicht Bedienung mit einer Hand
- integrierte Clip-Funktion für das Einstecken von Magazinen oder Gimmicks
- Schichtverleimtes Holz
- 10 Jahre Garantie

Farbprogramm xxx

615 Mahagoni, 616 Kirschbaum

Ersatzteile

A8837 Montagesatz

Gewicht

Nettogewicht ca. 0,370 kg

Verpackung

A3144 Einzelkarton
600 Stück auf einer Palette

Abmessungen:
140x189x50 mm

Gewicht:
0,450 kg

Materialbeschreibung

Schichtverleimtes Holz, im Formwerkzeug gepreßt.
Insgesamt 6 Furnier- + 2 Deckschichten. Oberflächenschichten in Mahagoni, Kirschbaum
(615) Mahagoni (Farbpigment im Lack)
(616) Kirschbaum
Oberfläche: 3 x säurehärtender Klarlack

Aufhängung: POM (Polyoxymethylen), Bügel: Rostfreier Stahl Ø6,
Feder: Rostfreier, säurefester Draht

Montage

Kann mit dem mitgelieferten Montagesatz in allen Wandmaterialien sowie Holz und Holzplatten montiert werden.

Reinigung

Eine milde Seifenlösung verwenden. Nicht im feuchten Zustand lassen, sondern anschließend mit einem weichen Tuch abtrocknen.

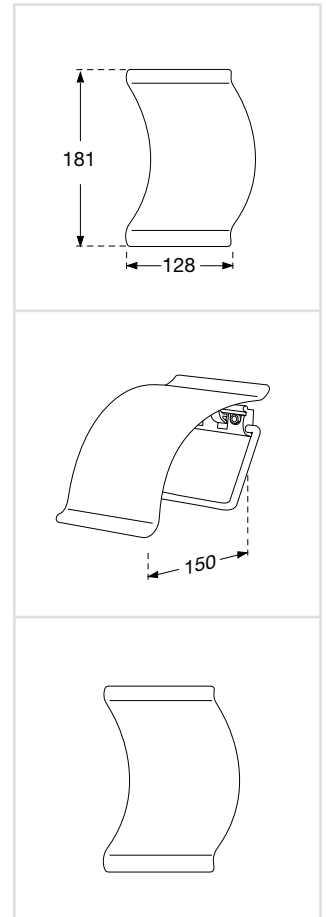

www.pressalit.com

Pressalit GmbH
Ramskamp 71-75
D-25337 Elmshorn
Tel. (+49) 04121/78887-0
Fax (+49) 04121/78887-20
gmbh@pressalit.com

Franz Schrógenauer
Handelsagentur
Rottenacher Str. 23
A-4680 Haag am Hausruck
Tel. (+43) 07732/3911-0
Fax (+43) 07732/3919,3910
office@schroegenauer.at
www.schroegenauer.at

HPK Karlin GmbH
Bodenacher 19
CH-2564 Bellmund
Tel. 032/331 56 16/17
Fax 032/331 57 16
info@hpk-karlin.ch
www.hpk-karlin.ch

Pressalit A/S
Pressalitvej 1
DK-8680 Ry
Tel. (+45) 8788 8788
Fax (+45) 8788 8789
pressalit@pressalit.com

PRESSALIT®
seats